

令和元年度愛媛県高等学校ハンドボール競技 1年生大会組み合わせ

- 1 試合日 令和2年2月8日(土)・9日(日)
- 2 場所 愛媛県総合運動公園体育館・北条スポーツセンター体育館
- 3 競技規則 日本ハンドボール競技規則に則る。ただし、試合時間は20分-5分-20分とし、同点の場合は7MTC(サドンデス特別ルール)を行う。チームタイムアウトは1試合1回。
- 4 選考方法 トーナメント方式を採用し、敗者トーナメントも実施する。

【男子トーナメント】

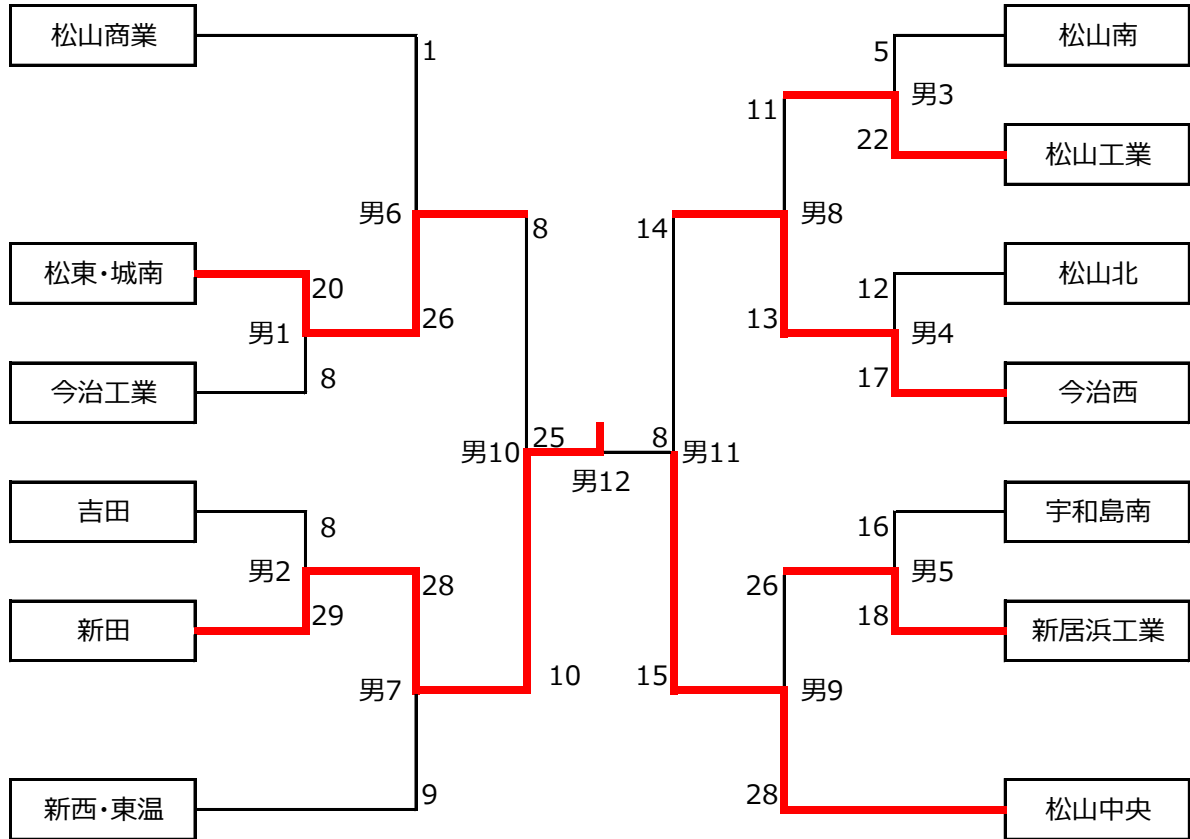

【男子敗者トーナメント】

